

### Produktegenskaber



- Medieberørte metaldele i rustfrit stål
- vedligeholdelsesfri EPDM-spindeltætning
- EPDM-sædepakning
- Plastskaft, som kan afkortes trinløst
- Kan forlænges yderligere med forlængersæt (ekstraudstyr)
- Indvendigt gevind
- Intet dødrum
- med afspærrings-, regulerings- og forindstillingsfunktion
- leveres kun fra lager

### Standarder og godkendelser

- DVGW-godkendelse
- SVGW-godkendelse
- Kunststofdele med KTW- og W 270-godkendelse
- iht. UBA-vurderingsgrundlag
- Støjbeskyttelsesgodkendelse iht. DS/EN ISO 3822 klasse 1
- DIN EN 1213
- ÜA-Reg.-Nr. R-15.2.3-21-17049, WIEN-ZERT

### Tekniske data

- Maks. monteringsdybde 110 mm
- Trykklasse PN 16
- Maks. driftstemperatur 100 °C

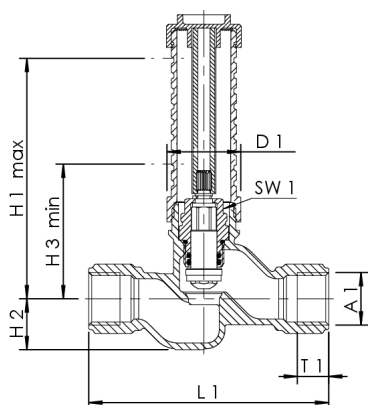

Ordrenummer	DN	A1	D1 (mm)	H1 (mm)	H2 (mm)	H3 (mm)	L1 (mm)	Str. 1 (mm)	T1 (mm)	Zeta	kvs (m <sup>3</sup> /h)	kg
0561002000	20	Rp 3/4	38,5	140	26,5	70	125	18	16,3	8,9	5,3	0,676
0561002500	25	Rp 1	46	155	31,5	80	140	18	19,1	5,1	11	1,032

### tilbehør

- Topnøgle, figur B5105 500 00 005
- Sæt til færdigmontering med greb, figur 590 00
- Sæt til færdigmontering som overstykke til det offentlige, figur 591 00
- Monteringsæt til UP-PLUS, figur 597 00
- Forlængersæt UP-PLUS, figur 599 00