

## Produktmerkmale

- zur Anwendung ausschließlich im Einfamilienhaus
- verhindert Stagnation in Ringleitungsinstallationen durch Zwangsdurchströmung bei nachgeschalteten Entnahmen, einsetzbar in Trinkwasser kalt (PWC)
- Strömungsteiler nach dem Venturi-Prinzip (statisch), mit Nasszellenzu- und Nasszellenrückleitung
- als Montage-Set zum Einbau unter dem Fußbodenaufbau, Unterputz oder frei verlegbar
- medienberührte Metallteile aus entzinkungsfreiem und korrosionsbeständigem Rotguss, beständig gegen aggressives Wasser
- Strömungsteiler-Durchgang mit Innengewinde
- Nasszellenzuleitung mit Innengewinde
- Nasszellenrückleitung mit Innengewinde
- wartungsfrei
- tottraumfrei
- Strömungsteiler integriert in Dämmschale aus Neopor®

## Normen und Zulassungen

- nach UBA-Bewertungsgrundlage
- CE-Kennzeichnung
- ÜA-Reg.-Nr. R-15.2.3-21-17048, WIEN-ZERT

## Technische Daten

- Druckstufe PN 16
- max. Betriebstemperatur 90 °C

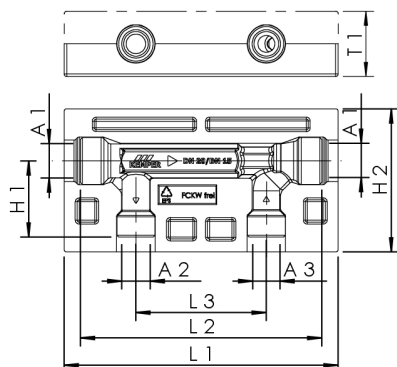

Bestellnr.	Durchgang DN	Abgänge DN	A1	A2	A3	H1 (mm)	H2 (mm)	L1 (mm)	L2 (mm)	L3 (mm)	T1 (mm)	kg
6405001500	15	15	Rp 1/2	Rp 1/2	Rp 1/2	48,5	110	210	185	100	40	0,592
6405002000	20	15	Rp 3/4	Rp 1/2	Rp 1/2	58,5	110	210	185	100	50	0,785