

Atributy výrobku

- K oddělení pitné vody od nepitné vody do kategorie 4 včetně, podle DIN EN 1717 / DIN 1988-100
- pro topné médium s inhibitory
- v místech kontaktu s médiem bez přítomnosti mosazi a odolný proti agresivním kapalinám. Vyroben z červeného Bronzu
- skládá se z uzavíracího ventilu, redukčního ventilu, oddělovače systémů BA a manometru
- na vstupu integrovaný nerez lapač nečistot
- s integrovanou pojistnou patronou regulující diferenční tlak včetně zpětné klapky
- s kontrolovatelnou komorou středního tlaku
- vnější závit pro šroubení s plochým těsněním
- připojení na odtok z plastu/červeného bronzu podle DIN EN 1717
- na vstupu a výstupu zpětná klapka
- Bez mrtvého bodu
- montáž pouze vodorovně, odpad směrem dolů
- včetně manometru
- včetně Izolačního pouzdra
-
- požadavek na údržbu podle DIN EN 806-5 musí být dodržen

Normy a registrace

- Registrace DVGW
- Registrace BELGAQUA
- Plastové díly s certifikací KTW a W 270
- Podle pracovního listu DVGW W 570
- Podle oceňovacího základu UBA
- Stavební třída B1 podle DIN 4102
- DIN EN 1213 / DIN EN 1717
- ÚA-Reg.-Nr. R-15.2.3-21-17048, WIEN-ZERT

Technické údaje

- hladina tlaku PN 10
- max. vstupní teplota 30 °C
- min. pření tlak 0.15 MPa
- min. Výstupní tlak 0.1 MPa
- max. Výstupní tlak 0.4 MPa
- přednastavení z výrobního závodu 0.15 MPa

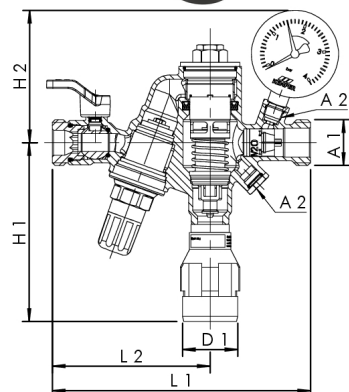

objednací číslo	DN	A1	A2	D1 (mm)	H1 (mm)	H2 (mm)	L1 (mm)	L2 (mm)	kg
3650G02000	20	G 1	G 1/4	40	129	95,5	186,5	114	1,702

příslušenství

- Měřicí kufr na diferenční tlak, Figur 360 99
- Trubkové šroubení z červeného bronzu, Figur 476 04
- Šroubení s vnitřním závitem z červeného bronzu, plošně těsnící, Figur 476 06
- Šroubení s vnitřním závitem z červeného bronzu, s vypouštěním, Figur 476 07
- Šroubení s vnějším závitem z červeného bronzu, Figur 476 08
- Univerzální šroubení k pájení a nalisování, Figur 476 14
- Systém lisovaného šroubení Geberit MAPRESS nerez a měď, Figur 476 22
- Systém lisovaného šroubení Viega SANPRESS a PROFIPRESS, Figur 476 30
- Lisované šroubení systém SANHA a NIROSAN, Figur 476 35
- Lisované šroubení systém Geberit MEPLA, Figur 476 40
- Lisované šroubení systém Geberit MAPRESS nerez, Figur 476 20
- Lisované šroubení systém Viega SANPRESS INOX, Figur 476 70